

Handhabung

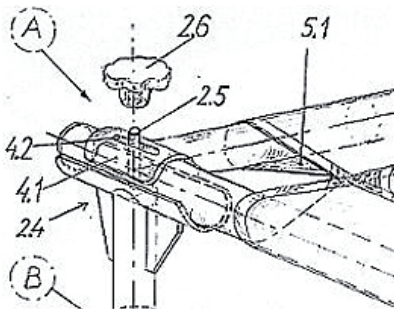

Transport

- Schwimmer in GFK-Leichtbau (20 kg) / Autodachtransport
- Geringes Gesamtgewicht erübrigt Hänger und Slipwagen
- Schwimmerkiel wirkt als Kufe zum Schleppen am Strand



Montage

- Schnellmontage in weniger als 10 Minuten von Schwimmern und Trampolin
- Simple Riggbefestigung von Vorstag, Wanten und Großschot mittels Karabiner



Lagerung

- Schwimmerhalterungen mit Mehrfachfunktion zum Aufrüsten, Autodachtransport, Tragen und Lagern
- Stapellagerung z.B. an Garagenwand
- Minimaler Platzbedarf wenn demontiert im Freigelände



Segeln

- Der Wincat ist besonders einfach zu segeln
- Da das Surfer-Rigg wie ein Flügel wirkt, entfallen zusätzliche Trimmeinrichtungen, welche das Segeln oft kompliziert machen. So ist der Wincat lediglich mit Pinne und Segelschot perfekt zu steuern, wobei das Surfer-Rigg aerodynamisch viel bietet. Bei Starkwind können ca. 30 km/h erreicht werden und infolge des niedrigen Riggs ist der Wincat weitgehend kentersicher.